

# → Fensterladenantrieb hdr 24 (Patent. DE 197 10 801 A1)

Der elektrische Fensterladenantrieb von hilbra eignet sich hervorragend für den Einsatz im Alt- und Neubau. Die Ideale Lösung zur komfortablen Bedienung der Fensterläden.

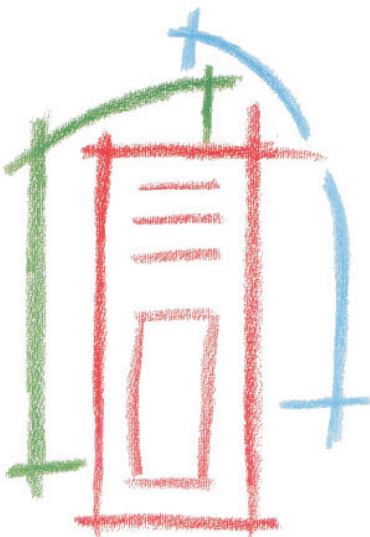

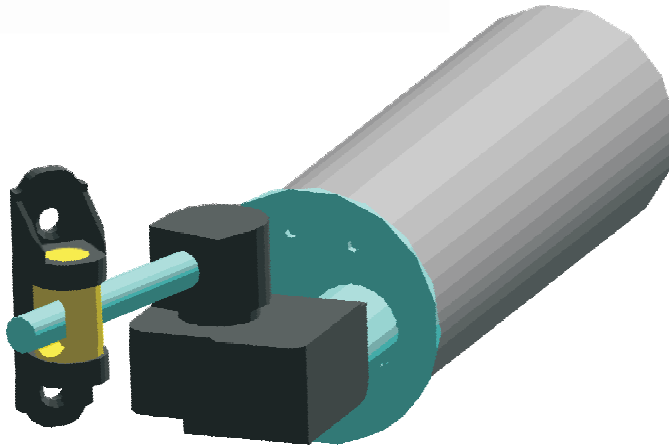
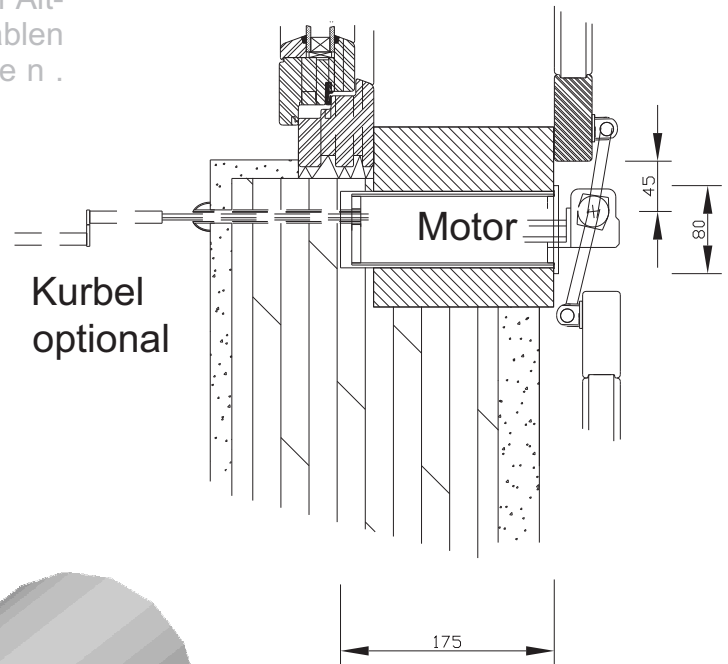

Die Steuerung des elektrischen Fensterladenantriebs von hilbra zeichnet sich durch eine sehr platzsparende Lösung aus, die zudem noch leicht installiert werden kann. Auch Gruppensteuerungen sind kein Problem.

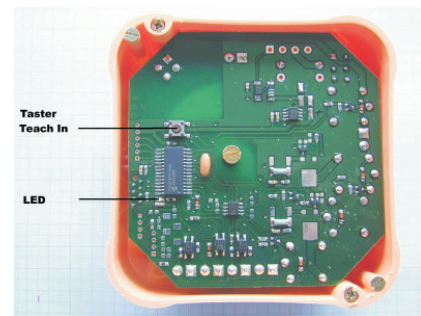

## Motoren und Steuerungsvarianten

Typ

H24I

H24K

Motor 24 V innen bündig

Motor 24 V für großformatige  
Fensterläden

H03/001216

Steuerung innen Leistungskl.1

H04/001235

Steuerung innen Leistungskl.2

H13/002416

Steuerung innen Leistungskl.3

H14/002435

Steuerung innen Leistungskl.4

H11/002416IP65

Steuerung außen Leistungskl.3

H12/001216IP65

Steuerung außen Leistungskl.4

(Neben der Lokal/Gruppensteuerung sind alle auch als BUS-Version lieferbar. Zeitschaltuhren sowie diverse Sensorik ist ebenfalls in Produktprogramm enthalten)

H99/002416

